



MOTOR	250A	280A
Marca/Modelo	Cummins 6BT 5.9	Cummins 6BTA 5.9
Tipo	Diesel 4 tiempos.	
Potencia del motor a régimen nominal kw (HP)	120 (160) @2500 rpm	135 (180) @2500 rpm
Torque máximo (Nm)	556 @1500 rpm	637 @1500 rpm
Número de cilindros	6 en línea.	
Cilindrada (cm³)	5.883	
Aspiración	Turbo sobrealimentado.	Turbo sobrealimentado post-enfriado
Relación de compresión	18.5:1	17.5:1
Inyección	Directa. Bomba lineal.	
Sistema de enfriamiento	Por líquido a presión, con termostato.	
Arranque	Eléctrico 12 V, con llave de contacto, interruptor de seguridad y fusible.	

EMBRAGUE	250A	280A
Transmisión:	15" (380 mm) con accionamiento mecánico a pedal.	
Toma de fuerza:	Embrague independiente con accionamiento electrohidráulico.	

TOMA DE FUERZA	250A	280A
Tipo	Accionamiento independiente de la transmisión.	
Velocidad TDF	540 rpm (Opc. 1000 rpm).	

TRACCIÓN	250A	280A
Simple / Doble	Doble.	

TRANSMISIÓN	250A	280A
Tipo	De engranajes helicoidales en toma constante. Con acople sincronizado por engranajes externos. Accionamiento manual mediante 2 (dos) palancas.	
Caja de cambios	Número de velocidades: 5 (cinco) marchas de avance y 1 (una) de retroceso, que combinadas con rango de baja y alta totalizan 10 (diez) marchas de avance y 2 (dos) de retroceso.	
Eje delantero	Reducción final tipo epicicloidal de engranajes rectos. Número de satélites: 3 (tres). Relación de transmisión: 6,923:1. Relación de corona y piñón helicoidales 3,10:1. Número de satélites: 4 (cuatro).	
Eje trasero	Reducción final tipo epicicloidal de engranajes rectos. Número de satélites: 3 (tres). Relación de transmisión: 6:1. Relación de corona y piñón helicoidales: 5,5:1 (8/44). Número de satélites: 4 (cuatro). Traba diferencial con accionamiento por pedal y destrabe automático.	

SIST. HIDRÁULICO	Centro abierto	Centro Cerrado
Tipo	De centro abierto, con bomba de engranajes externos.	De centro cerrado, con bomba a pistones de caudal variable.
Caudal de trabajo (l/min)	74 @ 2300 rpm y 80 @ 2500 rpm.	157 @ 2500 rpm del motor.
Presión máxima de trabajo (bar)	160	195
Salidas hidráulicas	2 salidas para cilindros de doble efecto. Opcional: 3 salidas.	3 salidas para cilindros doble efecto, con caudal regulable.
Depósito de fluido	Independiente de 120 litros.	
Sistema de filtrado	Con filtro de malla metálica a la salida del depósito y filtro de papel de 10 micrones en el retorno	

SIST. ELÉCTRICO	250A	280A
Tensión (V)	12 V, con negativo a masa.	
Alternador (A)	12 V, 100 A, con regulador de voltaje incorporado.	
Batería (Ah)	1 (una) de 12 V y 180 Ah.	



CAPACIDADES Y PESO	250A	280A
Tanque de combustible (depósito) (l)	420	
Tanque de fluido hidráulico (l)	120	
Cáter incluido filtro de aceite (l)	14	
Transmisión (l)	90 / Incluido filtro de aceite.	
Diferencial delantero (l)	11	
Peso sin lastre en orden de marcha (kg)	5224	
Peso con lastre con agua en las cubiertas y tanque de combustible lleno (kg)	6380 c/8 contrapesos delanteros	6740 c/8 contrapesos delanteros y 6 traseros.

FRENOS	250A	280A
Frenos de servicio	De disco en baño de aceite, con accionamiento hidráulico independiente o simultáneo, a pedal.	
Freno de estacionamiento	Comandado por palanca manual, que actúa sobre el freno de servicio.	

RODADOS	250A	280A
Delanteros / Traseros	12,4x28 / 18,4x34 simp. o dual - 14,9x28 / 23,1x30 simp. - 16,9x28 / 18,4x38 dual - 16,9x30 / 24,5x32 simp.	16,9x28 / 18,4x38 dual - 16,9x30 / 24,5x32 simp.

PUESTO DE COMANDO	250A	280A
Dirección	Hidrostática sensitiva (Load Sensing)	
Cabina	Nuevo diseño, más visibilidad. Presurizada con aire acondicionado frío/calor, hermética, montada sobre tacos antivibratorios.	
Tablero	Compacto analógico, con indic. de: rpm motor, presión de aceite, temperatura de refrigerante, nivel de combustible. Indic. luminicas: baja presión de aceite, filtro de aire tapado, sobre temperatura de refrigerante, bajo nivel de combustible, freno de mano accionado, falla del alternador, toma de fuerza activada, luces.	
Llave de luces	Teclado hermético y monocomando.	
Asiento	Anatómico, con regulación horizontal y vertical por peso del operador.	

DIMENSIONES	250A	280A
Distancia entre ejes (mm)	2843	
Longitud total (mm)	5215	
Altura máxima (mm)	3332	
Despeje del suelo (mm):	516	
Trocha delantera (mm):	2000 / 2100	
Trocha trasera (mm):	1800 / 2200	
Ancho total (mm):	2631 / 2831	
Ancho máximo con duales (mm):	3428	

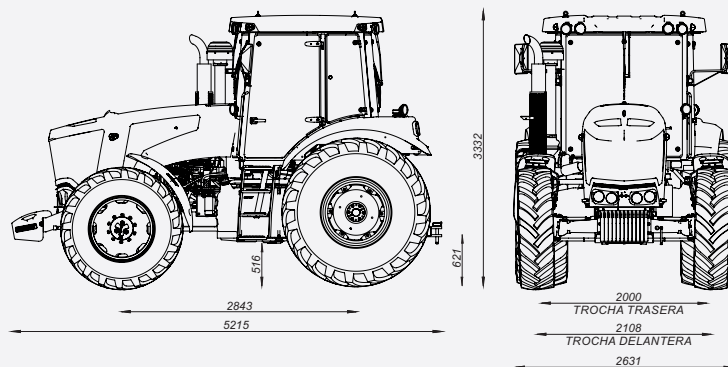

VELOCIDADES TEÓRICAS

Velocidades teóricas tractor 230A en km/h a 2300 rpm.

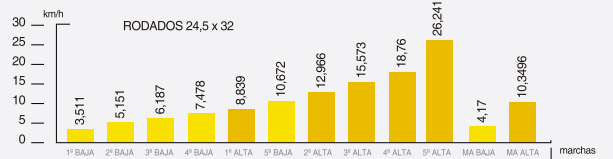
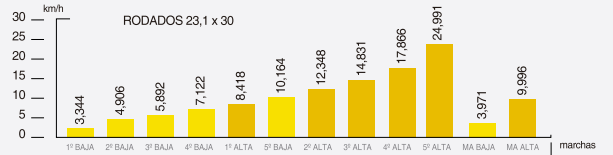
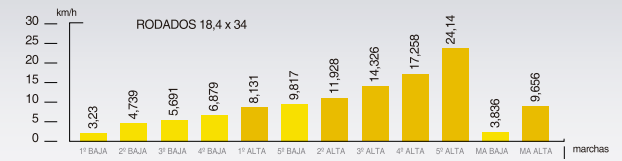

VELOCIDADES TEÓRICAS

Velocidades teóricas tractor 250A-280A en km/h a 2500 rpm.

